

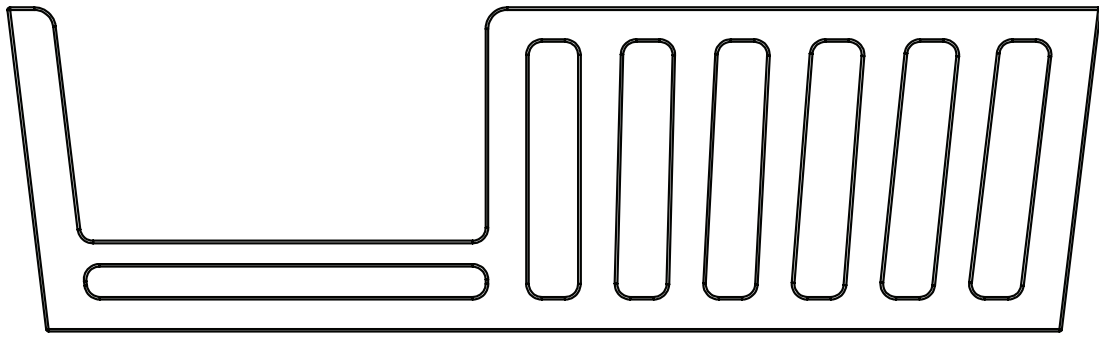

ROCKWELL

CONVERSION KIT ASSEMBLY INSTRUCTIONS
INSTRUCCIONES DE MONTAJE DE LA CUNA CONVERTIBLE



Love us . . . leave a review!

THIS INSTRUCTION BOOKLET CONTAINS IMPORTANT SAFETY INFORMATION.
PLEASE READ AND KEEP FOR FUTURE REFERENCE.
READ INSTRUCTIONS CAREFULLY BEFORE ASSEMBLY.

Manufactured by:
Kolcraft Enterprises, Inc.
1100 W Monroe St
Chicago, IL 60607
(800) 453-7673
www.kolcraft.com

Model #: AQ605-WHT
Q060 06/2020

Record manufacturing date and lot number
from product label here:

WARNING

- Failure to follow these warnings and the assembly instructions could result in serious injury or death.
- The minimum age of the intended user shall not be less than 15 months and the maximum weight shall not be greater than 50 lb (22.7 kg).
- Read all instructions before assembling crib. Keep instructions for future use.
- Never use plastic shipping bags or other plastic film as mattress covers because they can cause suffocation.
- To reduce the risk of sudden infant death syndrome (SIDS), pediatricians recommend healthy infants be placed on their backs to sleep, unless otherwise advised by your physician.
- Infants can suffocate on soft bedding. Never add a pillow or comforter. Never place additional padding under an infant.
- Infants can suffocate in gaps between crib sides and a mattress that is too small.

STRANGULATION HAZARD

- Strings can cause strangulation! Do not place items with a string around a child's neck, such as hood strings or pacifier cords. Do not suspend strings over a crib or attach strings to toys.
- To help prevent strangulation, tighten all fasteners. A child can trap parts of the body or clothing on loose fasteners.
- DO NOT place crib near a window where cords from blinds or drapes may strangle a child.

FALL HAZARD

- When child is able to pull to a standing position, set mattress to lowest position and remove bumper pads, large toys and other objects that could serve as steps for climbing out.
- Stop using crib when child begins to climb out or reaches the height of 35 in. (89 cm)

Check this product for damaged hardware, loose joints, loose bolts or other fasteners, missing parts, or sharp edges before and after assembly and frequently during use. Securely tighten loose bolts and other fasteners. DO NOT use crib if any parts are missing, damaged, or broken. Contact Kolcraft Enterprises, Inc. (www.contoursbaby.com/contact-us/) for replacement parts and instructional literature if needed. DO NOT substitute parts. If refinishing, use a non-toxic finish specified for children's products. Follow warnings on all products in a crib.

 **CAUTION:** Any mattress used in this crib shall be at least 27 1/4 in. (69 cm) by 51 5/8 in. (131 cm) with a thickness not exceeding 6 in. (15 cm).

Care and Maintenance

- Wood is a natural material and as such it can be affected by changes in temperature and humidity. Extreme changes in humidity and temperature can cause the wood to warp, swell, crack or shrink, thus compromising the structural integrity of the furniture and making it dangerous to use.
- Furniture should always be stored indoors in climate controlled, dry locations. Use care when using a vaporizer or humidifier around the furniture. Do not aim the vapor at the crib or any other wooden furniture in the nursery. Avoid using vaporizers or humidifiers for extended periods of time.
- To clean the furniture, wipe with a damp cloth and immediately dry the surface. Do not use any chemical cleaners or polishes. Such products can leave a residue on the finish and come in contact with your child.
- Please refer to your furniture's instruction manual for proper assembly. Instruction manuals can be downloaded from ContoursBaby.com.

⚠ WARNING

- For conversion to a toddler bed, the toddler conversion kit manufactured by Kolcraft MUST BE USED. See Instructions.

PARTS LIST

A Toddler Rail x1

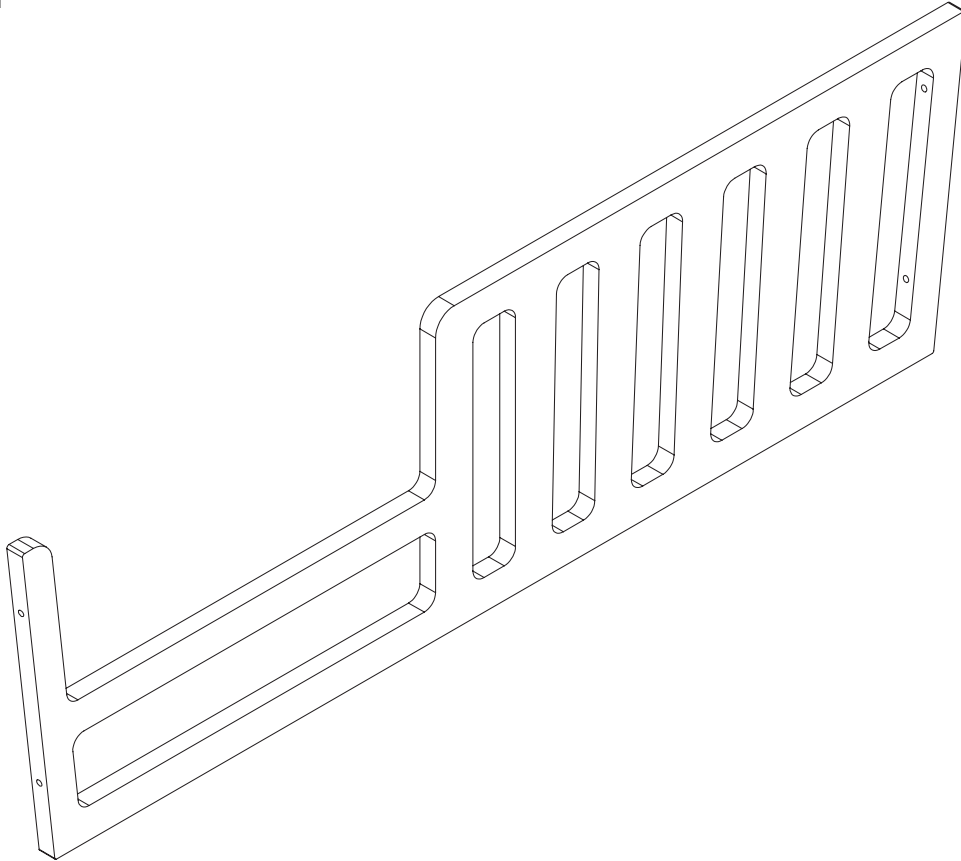

B Large Screw x5

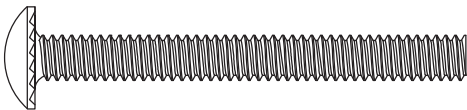

C Allen Wrench x1



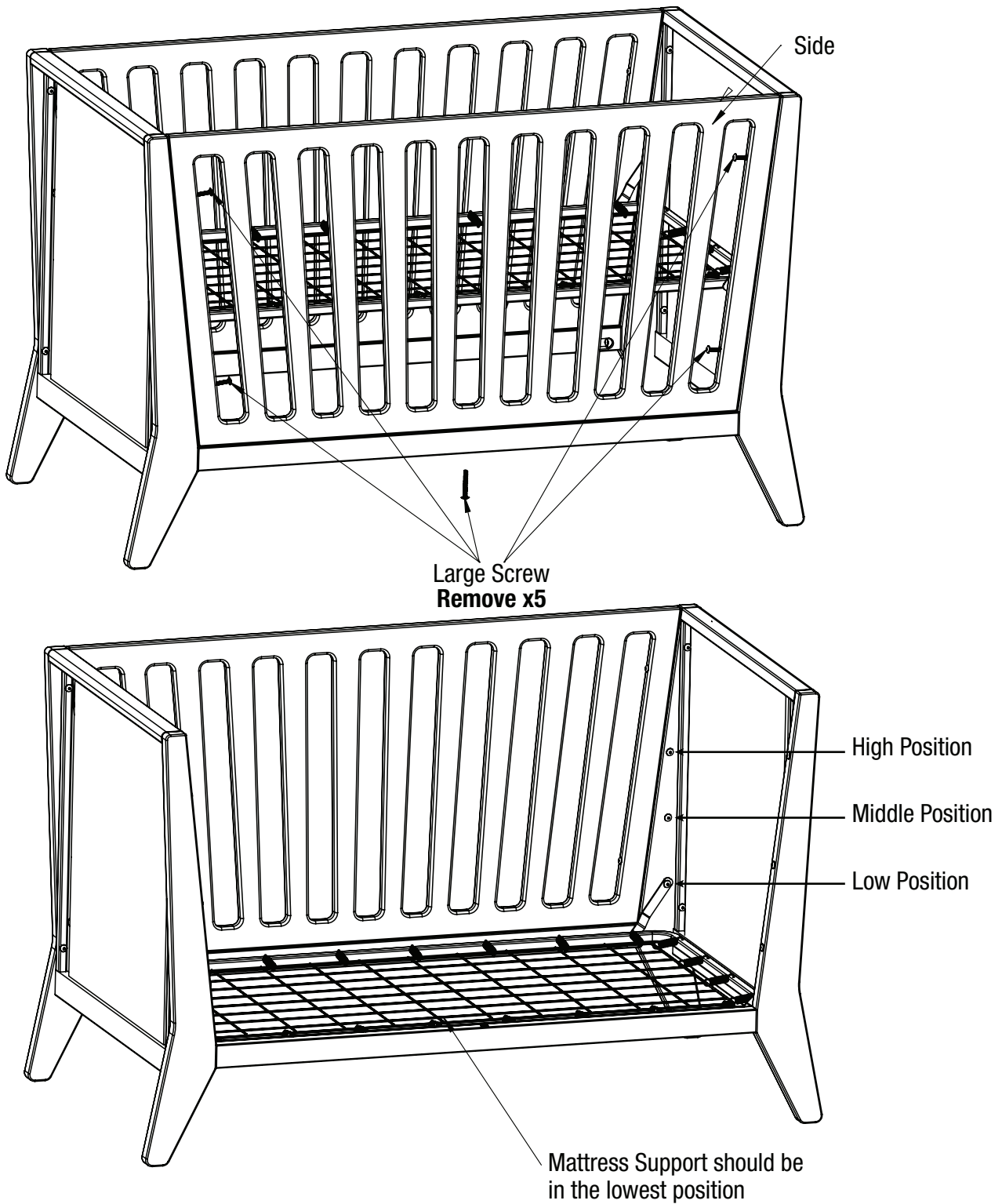

Step 1:

- A. Remove the 5 **Large Screws** from the **Side**.
- B. Remove the **Side** from the Crib.
- C. If it is not already, adjust the **Mattress Support** to its lowest position by removing the 4 **Small Screws** and moving them to the lowest position and tightening the 4 **Small Screws**.

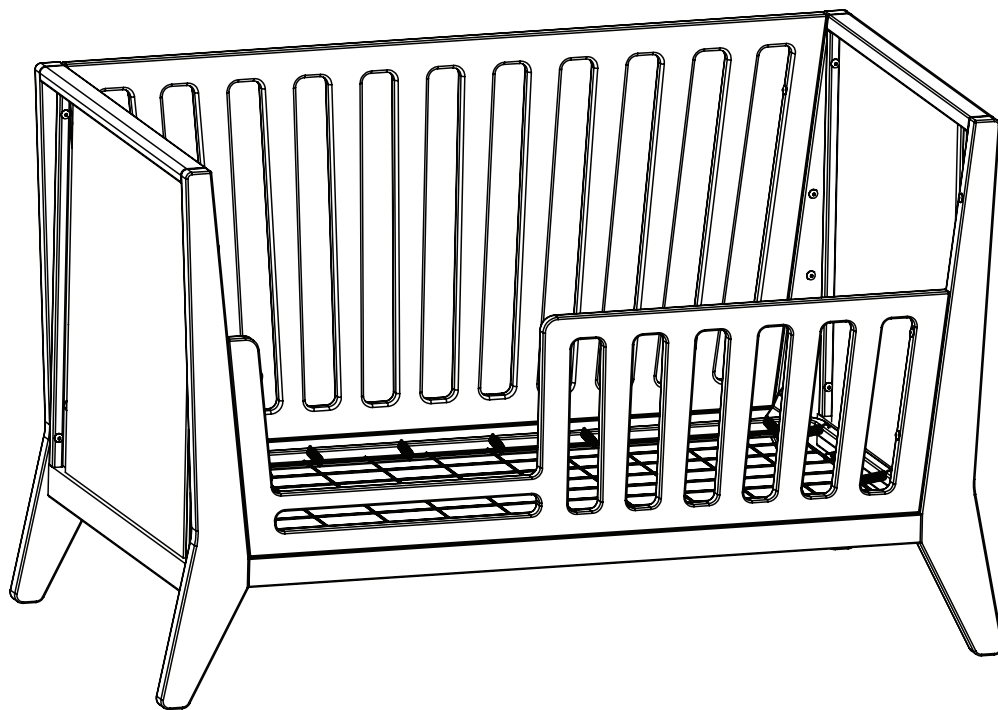
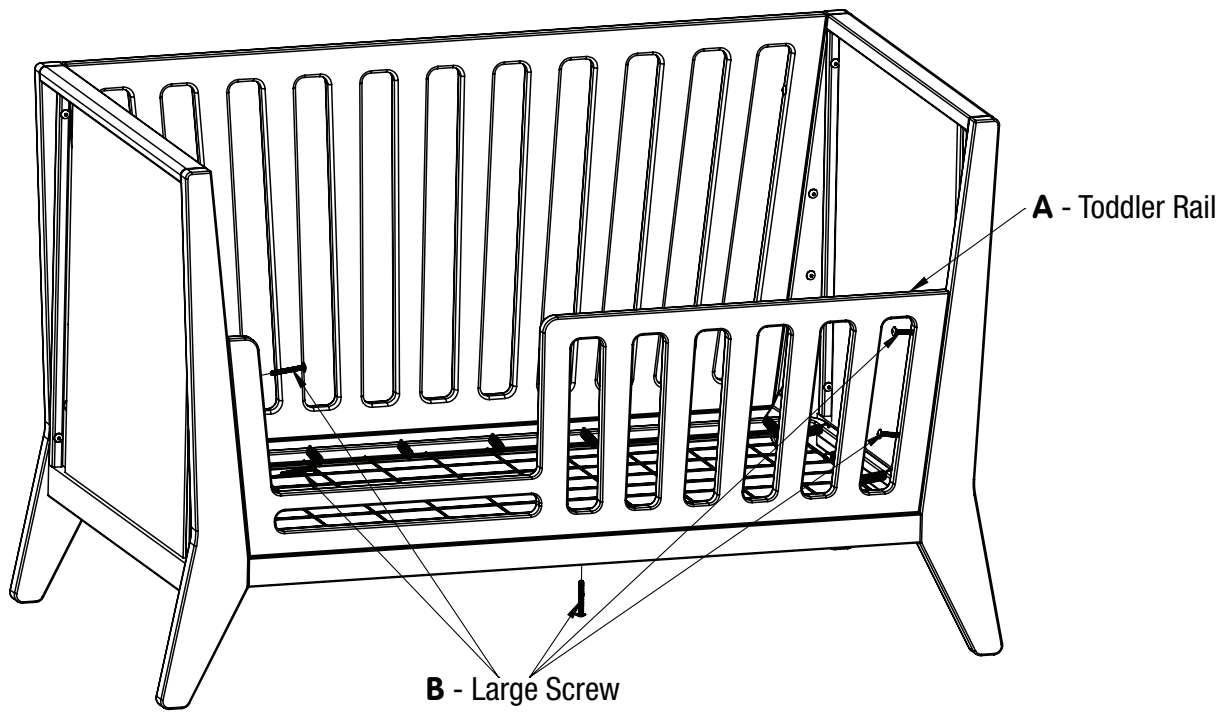

Step 2:

- A. Insert the **Toddler Rail (A)** into the same position where the crib side was removed and align with the crib ends.
- B. Tighten the 5 **Large Screws (B)** with the **Allen Wrench (C)**.

⚠️ ADVERTENCIA

- Si no sigue las advertencias y las instrucciones de montaje, podría sufrir lesiones graves o la muerte.
- Lea todas las instrucciones antes de armar la cuna. Guárdelas para futura referencia.
- Nunca use bolsas de embalaje de plástico u otro tipo de película plástica para cubrir el colchón, ya que pueden causar asfixia.
- Para reducir el riesgo de síndrome de muerte súbita del lactante (SMLS), los pediatras recomiendan recostar sobre la espalda a los lactantes sanos al momento de dormir, a menos que su médico indique lo contrario.
- Los bebés pueden sofocarse a causa de la ropa de cama suave. Nunca coloque más acolchado debajo del bebé.
- Las separaciones entre las barandillas de la cuna y los colchones muy pequeños pueden asfixiar al bebé.

RIESGO DE ESTRANGULACIÓN

- ¡Las cuerdas pueden causar estrangulación! No coloque elementos con cuerdas alrededor de cuello del bebé, por ejemplo, cuerdas de gorros o chupetes. No cuelgue cuerdas sobre la cuna ni ate cuerdas a los juguetes.
- Para prevenir la estrangulación, ajuste todos los sujetadores. Si están flojos, la ropa o alguna parte del cuerpo del bebé puede quedar atrapada.
- NO coloque la cuna cerca de una ventana con cuerdas de persianas o cortinas, ya que pueden causar estrangulación.

RIESGO DE CAÍDA

- Cuando el bebé pueda pararse solo, coloque el colchón en la posición más baja y quite los acolchados, los juguetes grands y otros objetos que puedan usarse como escalones.
- No use más la cuna cuando el bebé empiece a treparse o alcance una altura de 89 cm (35 in).

Tanto antes como después de armar el producto y con frecuencia durante el uso, revise que no haya elementos dañados, conexiones sueltas, pernos u otros sujetadores flojos, piezas faltantes o bordes filosos. Ajuste con firmeza los pernos y otros sujetadores flojos. NO use la cuna si alguna de sus partes falta, está dañada o está rota. Contáctese con Kolcraft Enterprises, Inc. (www.contoursbaby.com/contact-us/) si necesita piezas de repuesto u otras instrucciones impresas. NO sustituya piezas. Si va a aplicar otro acabado, use uno no tóxico y específico para productos infantiles. Respete las advertencias de todos los productos de la cuna. Las separaciones entre las barandillas de la cuna y los colchones muy pequeños pueden asfixiar al bebé.

⚠️ PRECAUCIÓN: Los colchones para esta cuna deben tener al menos 69 cm (27-1/4 in) por 131 cm (51-5/8 in) y su espesor no debe superar los 15 cm (6 in).

Cuidado y Mantenimiento

- Después de completar el armado, verifique que todos los pernos y tornillos estén fijos y seguros. Las herramientas pueden aflojarse con el tiempo, de manera que es su responsabilidad verificar en forma periódica que todos los sujetadores estén fijos cuando utiliza los muebles de habitaciones para niños.
- La madera es un material natural y, como tal, los cambios en la temperatura y la humedad pueden afectarla. Los cambios extremos de humedad y temperatura pueden producir que la madera se deforme, hinche, agriete o contraiga, poniendo en riesgo la integridad estructural del mueble, lo que lo convierte en peligroso a la hora del uso.
- Los muebles siempre deben guardarse en interiores, en ubicaciones aclimatadas y secas. Tenga cuidado cuando utilice vaporizador o humidificador cerca de los muebles. No apunte el vapor hacia la cuna ni hacia ningún otro mueble de madera de la habitación para niños. Evite usar vaporizadores o humidificadores durante largos períodos de tiempo.
- Para limpiar los muebles, utilice un paño húmedo y seque inmediatamente la superficie. No utilice limpiadores químicos ni lustradores. Dichos productos pueden dejar residuos en el acabado y entrar en contacto con los niños.
- Los muebles cuentan con un acabado durable y protector no tóxico, sin embargo, si decide colocar otro acabado, debe utilizar uno no tóxico especificado como producto para niños. No utilice ningún método de eliminación tóxico para quitar el acabado antiguo.
- Consulte el manual de instrucciones del mueble para ver el armado correcto. Los manuales de instrucciones pueden descargarse de ContoursBaby.com.

ADVERTENCIA

- Para la conversión a una cama para niños pequeños, DEBE UTILIZARSE el kit de conversión para niños pequeños fabricado por Kolcraft. Vea las instrucciones.

LISTA DE PARTES

A Riel para niños pequeños x 1

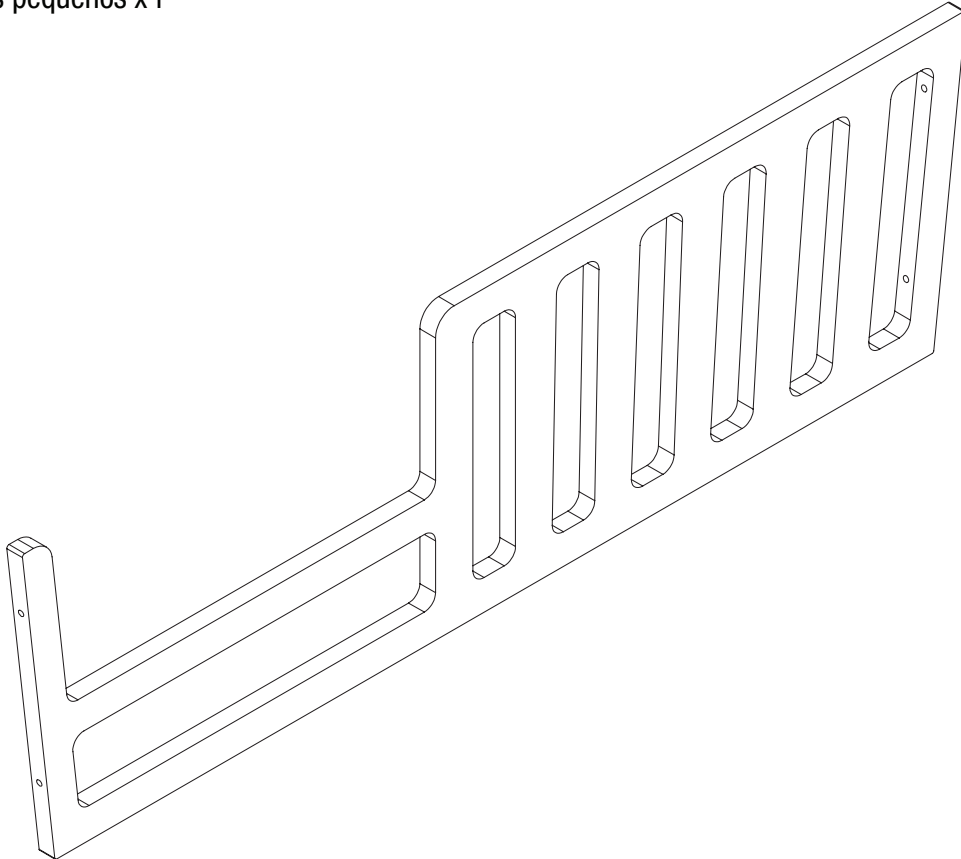

B Tornillo grande x5

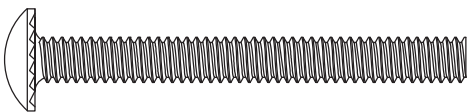

C Llave Allen x 1



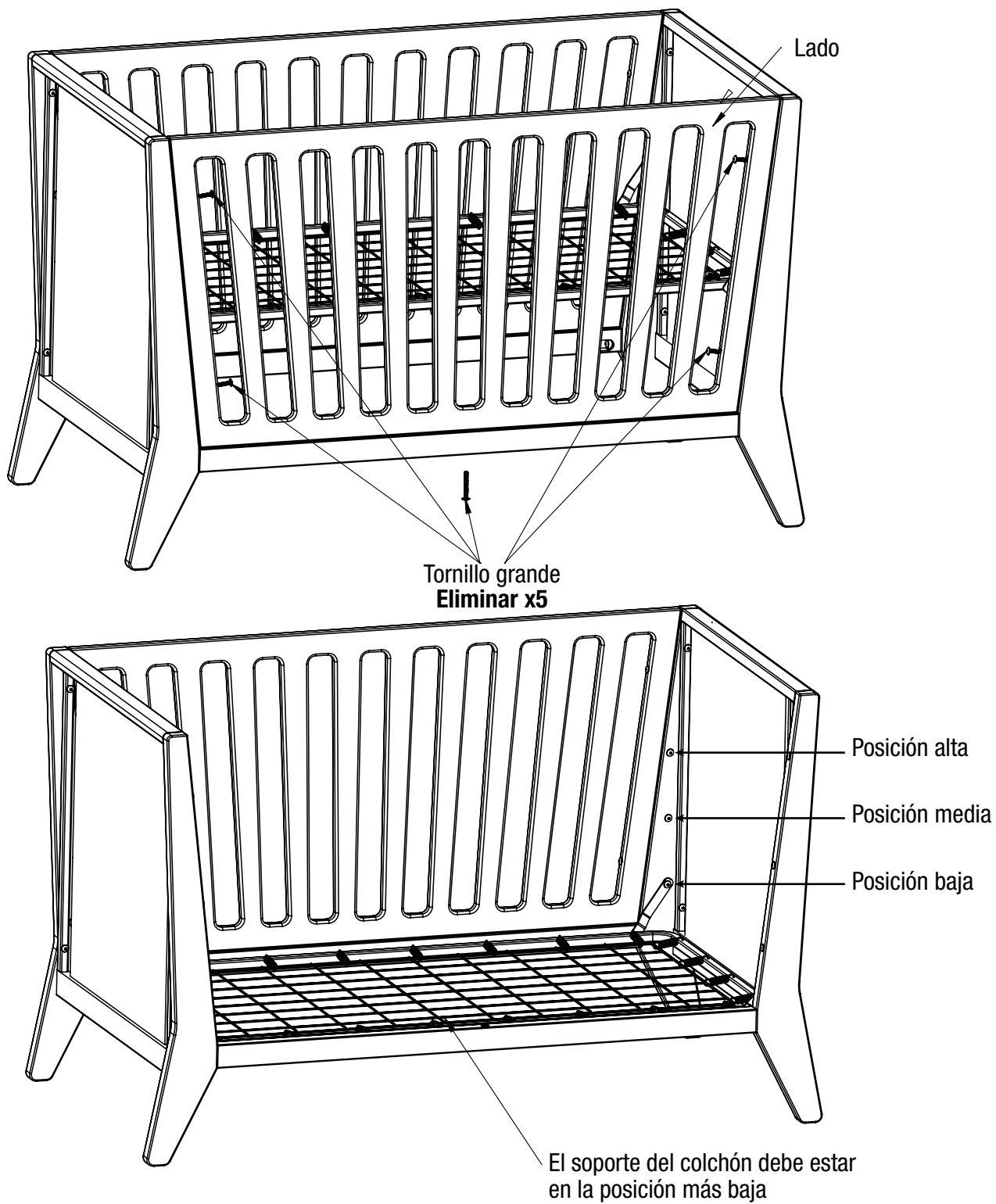

Paso 1:

- A. Retire los 5 **tornillos grandes** del **lado**.
- B. Retire el **lado** de la cuna.
- C. Si aún no lo está, ajuste el **soporte del colchón** a su posición más baja quitando los 4 **tornillos pequeños**, moviéndolos a la posición más baja y apretando los 4 **tornillos pequeños** con la **llave Allen**.

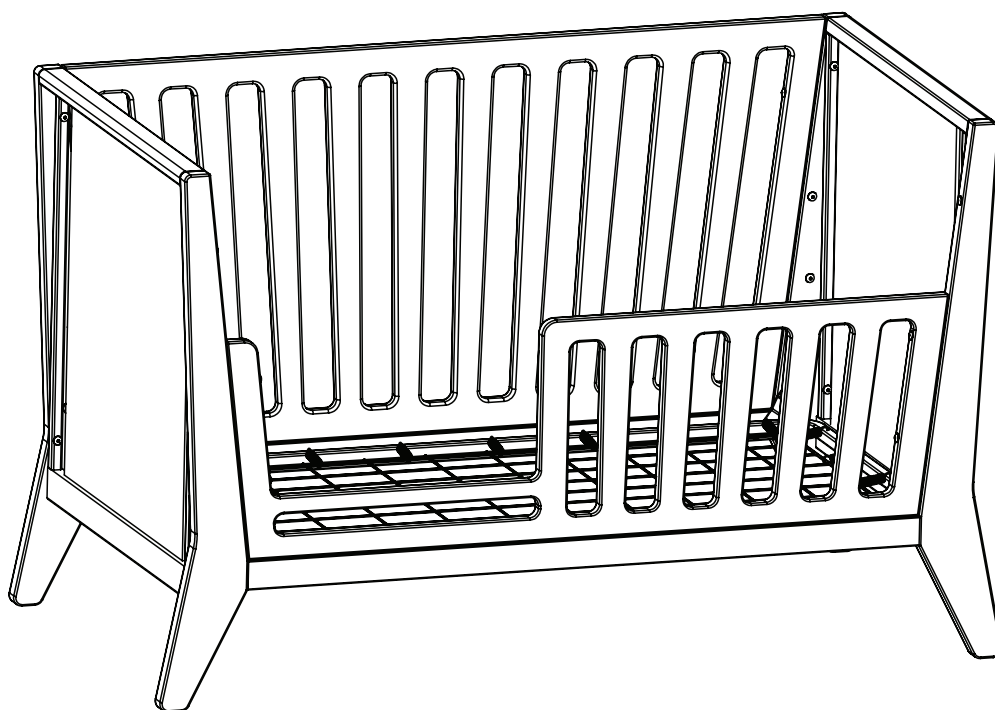
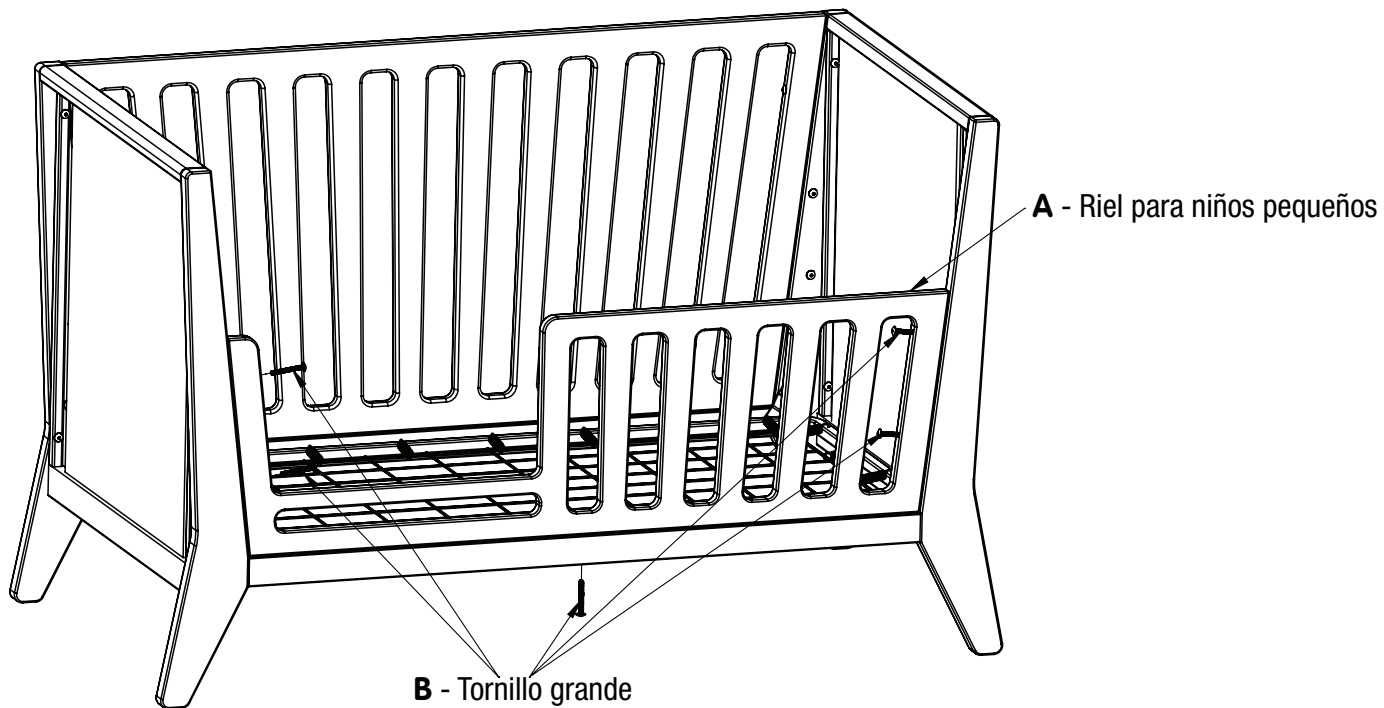

Paso 2:

- A. Inserte el **riel para niños pequeños (A)** en la misma posición donde se retiró el lado de la cuna y alinee con los extremos de la cuna.
- B. Apriete los 5 **tornillos grandes (B)** con la **llave Allen (C)**.